

| ИЗМЕНЕНИЯ |      |           |
|-----------|------|-----------|
| ОПИСАНИЕ  | ДАТА | УТВЕРЖДЕН |
|           |      |           |
|           |      |           |

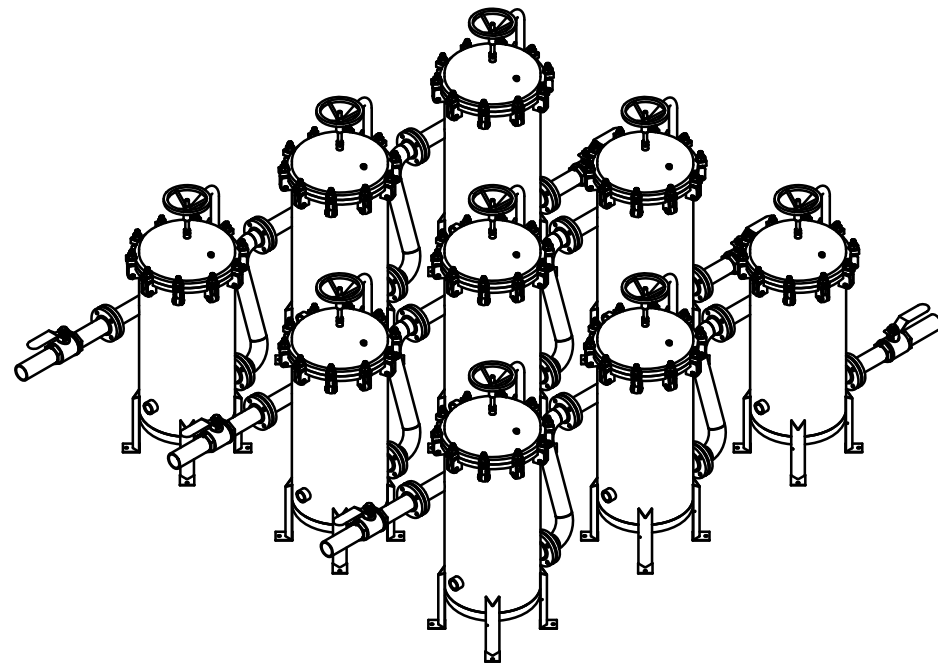

ИЗОМЕТРИЧЕСКИЙ ВИД

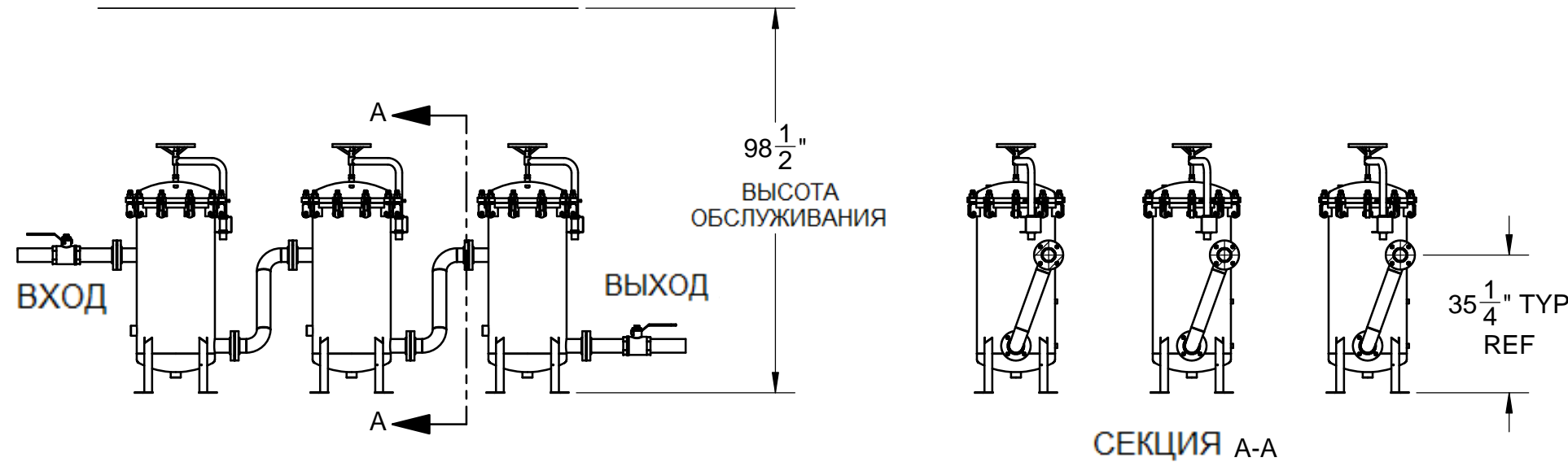
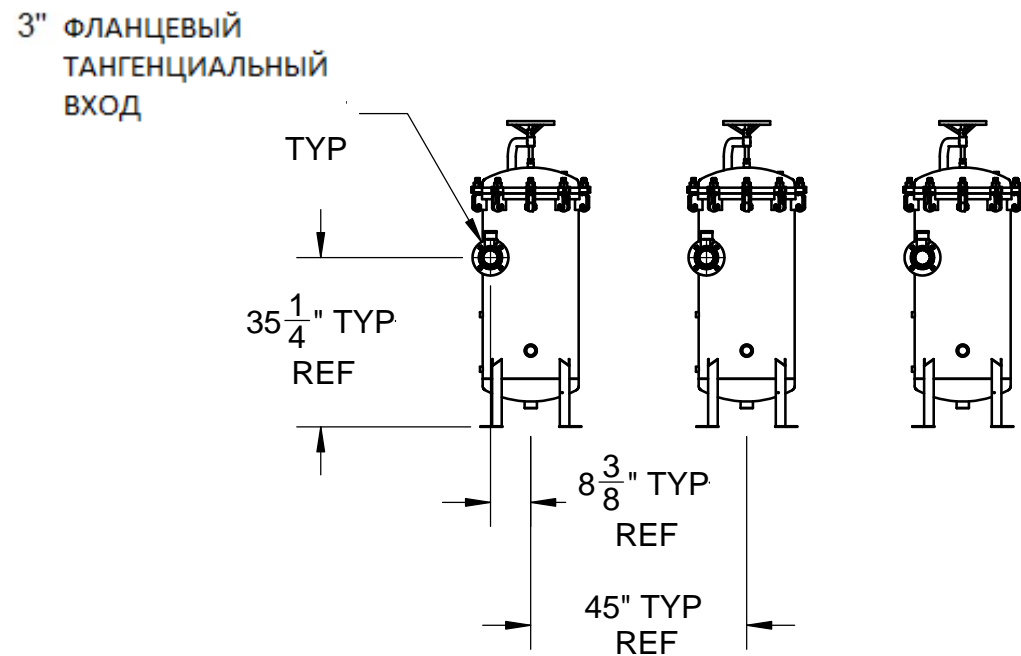
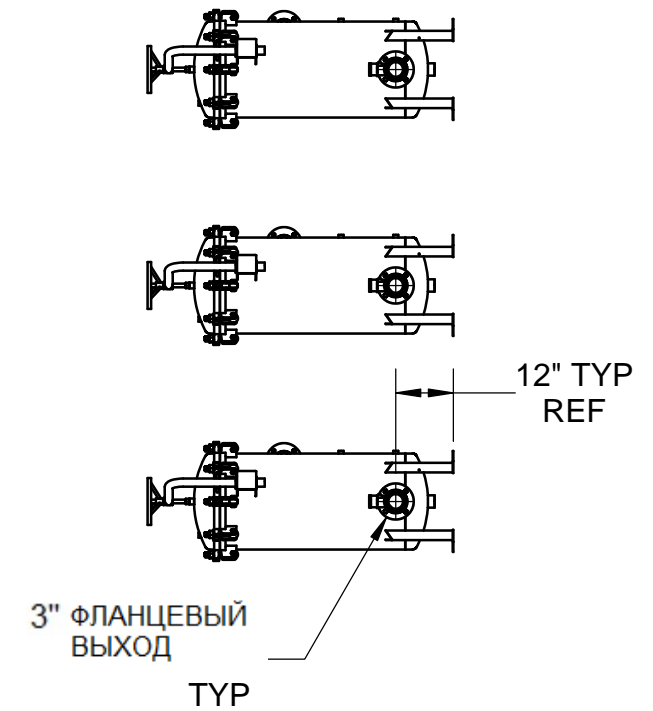
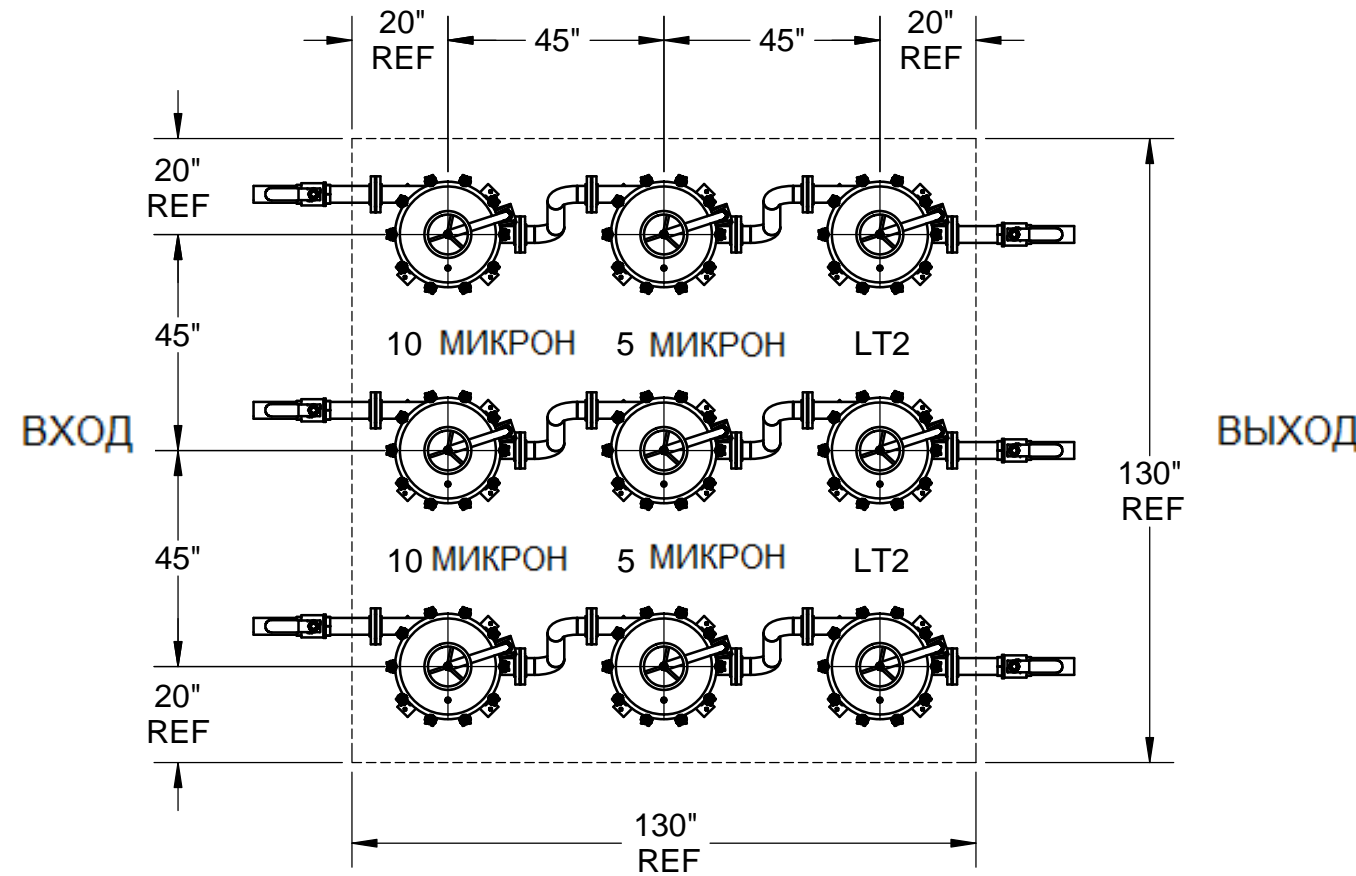

|  |                   |
|--|-------------------|
| УТВЕРЖДЕН                                      | ДАТА              |
| ЧЕРТЕЖ RS                                      | 11-4-14           |
| УТВЕРЖДЕН                                      |                   |
| ЕСЛИ ИНАЧЕ НЕ УКАЗАНО РАЗМЕРЫ В ДЮЙМАХ ДОПУСКИ |                   |
| FRACTIONS +/- 1/32                             | DECIMALS +/- .010 |
| ANGLES +/- 30'                                 |                   |
| НАРИСОВАНО В CAD НЕ МАСШТАБИРУЕТСЯ             |                   |

|   |  |         |  |                         |
|---|--|---------|--|-------------------------|
| <p><b>HARMSCO INC.</b><br/>АБОНЕНТСКИЙ ЯЩИК 14066 ПАЛМ-БИЧ, ФЛОРИДА</p> |  | МАСШТАБ | <p>3 STAGE - 3 PATH SYSTEM<br/>MUNI-3-3FL, QTY 9</p> | <p>PART NO.<br/>N/A</p> |
|   |  | "1:40"  |  |                         |